Technická specifikace



IVECO EUROCARGO MLL120E25/P

Víceúčelový podvozek pro silniční dopravu střední řady.

Vysokopevnostní žebřinový rám. Tuhé nápravy. Kotoučové brzdy. Optimizován pro nosnost podvozku 8800 kg (MLC krátký).

Hnaná zadní náprava, jednoduchý převod, 4x2. Přední parabolické pera a stabilizátor, zadní n.s dvěma vzduchovými vaky, ECAS.

Příprava pro nástavbu.

Rozměry a hmotnosti

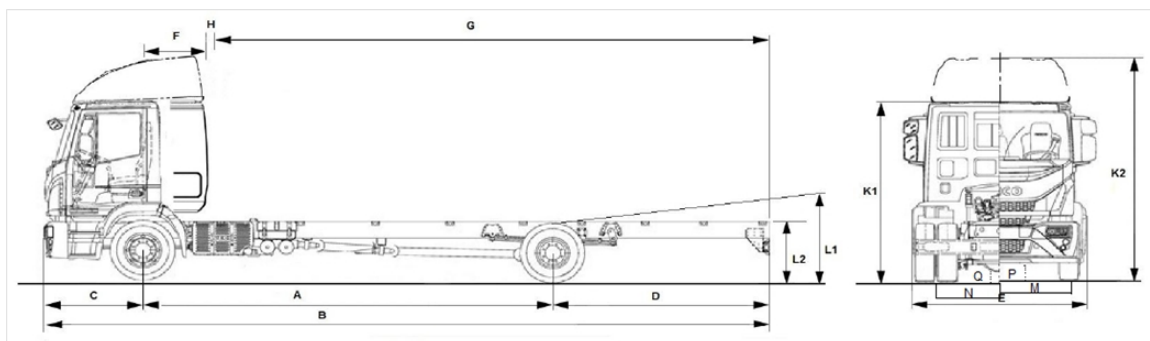

Rozměry [mm] pro pneumatiky: 245/70R19.5 - On/M+S

pro kabinu MLL LR

A Rozvor náprav (1. řízená - 1. hnaná)	3690	4185	4455	4815	5175	5670	6570
BV Výpočetní délka valníkového vozidla	7 382	8 342	8 902	9 622	10 342	11 302	12 000
Volná délka rámu pro podvozky +250	4 680	5 490	5 895	6 525	7 110	7 920	9 425
Výpočetní maximální délka valníku *	5 020	5 980	6 540	7 260	7 980	8 940	9 638
D Zadní převis standard	1 740	2 055	2 190	2 460	2 685	3 000	3 605
C Přední převis	1 362						
F/H Přední náprava - začátek nástavby	1 000						
K Výška vozidla nezatiženo	2 690						
E Šířka kabiny / šířka podvozku	2 160 / 2 343						
L Indikativní výška rámu nad zadní nápravou	896						
Průměr otáčení stopový	13 200	14 720	15 540	16 640	17 740	19 260	22 000
Průměr otáčení obrysový	14 360	15 880	16 720	17 820	18 920	20 440	23 180
Světlná výška přední / zadní	235 / 181						

*) Vypočtené minimum ze zadní polohy těžiště z výkresu / z legálního zatížení zadní nápravy / z minimálního zatížení 25% přední nápravy pro základní podvozek pro info (vybočení nekontrolováno)

Hmotnosti [kg] pro rozvor: 5670

Celková hmotnost vozidla technická / legislativní	12 000	11 990
Max. technické zatížení náprav	4 480 + 8 480	
Pohotovostní hmotnost (v základní výbavě)	5 000	
Pohotovostní hmotnost na přední nápravě(ách)	3 305	
Pohotovostní hmotnost na zadní nápravě(ách)	1 695	
Užitečná hmotnost technická / legislativní	-	6 990
Technicky přípustná hmotnost soupravy	26000 (R option)	
Typická hmotnost soupravy / Hmotnost kalkulovaná pro 7,5kW/t / 90km/h	15 490 / 21 445	

A Rozvor náprav	3690	4185	4455	4815	5175	5670	6570
Pohotovostní hmotnost (v základní výbavě)	4 760	4 785	4 885	4 925	4 945	5 000	5 090
Pohotovostní hmotnost na přední nápravě(ách)	3 200	3 220	3 260	3 285	3 300	3 305	3 335
Pohotovostní hmotnost na zadní nápravě(ách)	1 560	1 565	1 625	1 640	1 645	1 695	1 755

Pro zachování pohodlného řízení (ovládání směru a brzdění) při všech podmínkách je nutné dodržet minimální zatížení přední nápravy 25% okamžité hmotnosti vozidla. Nástavbář je povinen respektovat limitní hodnoty těžiště z výkresu. Shora uvedené hodnoty jsou orientační nezávazné, pohotovostní hmotnost včetně řidiče a 90% kapalín. Závazné hodnoty na výkrese. Výrobek je předmětem neustálého zdokonalování bez povinnosti informace zákazníkovi. Obrázky jsou určeny k ilustračním účelům.

Hnací ústrojí vozidla

Motor: F4A 250hp Tector 7 EuVld

Vznětový řadový šestiválec. Přímé vstřikování Common rail 2200bar, zadní rozvod OHV 24V. Přepínání s Waste Gate a mezichladičem. Blow by rekuperace oleje. El. ovládané chlazení. El. předehřev. Indikace řazení GSI. Proporcionální el. klapka mot. brzdy 130kW/ 3000. Zdvih. objem: 6728 cm³
 ATS: Hi-SCR (DOC, DPF, SCR, CUC)

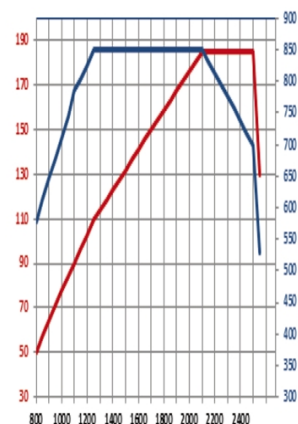

Verze motoru / Emise	F4AFE611B*M / Euro Vld HD
Maximální výkon [kW / ot/min]	185 / 2 500
Maximální krouticí moment [Nm / ot/min]	850 / 1 250 – 2 000
Ekonomický rozsah otáček [ot/min]	1 400 – 2 000
Palivo	Nafta B7
Standardní uskladnění paliva	Nádrž nafty a AdBlue v podvozku

Převodovka a spojka: Servoshift 9 OD

Plně mechanicky synchronizovaná vzduchem řazená 9ti stupňová dvouhřídelová převodovka s řazením na přístrojové desce 4+C+R. Pneu.přepínač rozsahu. Suchá jednokotoučová spojka s talířovou pružinou a automatickým vymezováním vůle. Midiservo. Převodové poměry: 9.48-6.58-4.68-...-1.35-1.00-0.75 / R8.97.

Přední náprava

Řídicí tuhá nepoháněná náprava s kovanou nápravnicí vedená a odpružená listovými pery, stabilizátor torzní tyčí, tlumiče. Kuličkové maticové řízení s hydraulickým posilovačem.

Zadní náprava

Hnací tuhá náprava s bezúdržbovým uložením dvojmontáže kol v ocelovém odlitku. Jednoduchý hypoidní převod. Zavěšení podélnými tyčemi vzduchového pérování a příčnou tyčí, 2 vzduchové vaky, tlumiče, integrovaný stabilizátor. ECAS: zdvih nahoru / dolů [mm]: 92 / 72

Jízdní výkony pro: Servoshift 9 OD

Stálý převod - poslední volba	4.11
Pneumatiky - poslední volba	245/70R19.5 - On/M+S
Otáčky motoru při 65 / 80 / 90 / 120 km/h - poslední převod [ot/min]	1 306 / 1 607 / 1 808 / 2 410
Otáčky motoru při 50 / 65 / 80 km/h - předposlední převod [ot/min]	1 339 / 1 741 / 2 143
Rychlost na dolní zelené otáčky - poslední převod / předposlední převod [km/h]	70 / 52
Teoretická rychlost na horní zelené otáčky (poslední převod) [km/h]	100
Rychlost na nejpomalejší stupeň 700 / 2 000 ot/min [km/h]	2,76 / 7,88
Výpočetní stoupavost nejpomalejší / nejrychlejší převod pro 11 990 kg	85,58% / 2,97%
Výpočetní stoupavost nejpomalejší / nejrychlejší převod pro 15 490 kg	58,00% / 2,14%

Rám podvozku

Ocelový žebřinový rovnoběžný rám, tvářené podélníky s montovanými příčkami, podélník s konstantní výškou na převisu. Vnitřní šířka 840mm. Profil podélníku: 240x70x5 (x6 wb4555/ x6.7 wb 5175...)

Elektrická soustava

24V, 2 baterie s odpojovačem, systém multiplex s CAN, frame computer, autodiagnostické funkce napojené na telematiku, ochrana el. vodičů v kabelových chráničkách, příprava pro nástavbáře.

Brzdy

Tlakovým vzduchem aktivované brzdy Ovládání brzd: Vzduchem ovládané ventily kol ("ABS"). Zahrnuje funkce ABS, ASR(opt), EBL. Integrované ovládání motorové brzdy. Parkovací brzda: pružinovými válci na kotouče zadních kol
Na přání integrovaný hydraulický retardér na vstupu automatické převodovky (Allison). Ovládání brzdovým pedálem, ruční páčkou, tempomatem.

Asistenční systémy

ESP - systém elektronické stability soupravy zahrnující i systém řízení trakce, BAS - systém efektivního panického brždění, AEBS- asistent nouzového brždění, LDWS - systém hlídání jízdy v pruhu, CC tempomat, ACC- asistent udržování odstupu (adaptivní tempomat,opt.), HillHolder - asistent rozjezdu do kopce(opt.), Ecoroll+CC Gap- režim palivo šetřící volnoběžky a dvourychlostní tempomat(jen pro převodovku 12AS).

Kabina: MLL LR

Kabina se zadním spacím prostorem, ocelová konstrukce, střecha z plastu. Vnitřní šířka 1900 mm, délka 2115mm, odpružena 4 jednotkami. Hydraulické manuální sklápění. Zadní prostor 400 mm nad příčně průchodnou podlahou. Zadní stěna bez oken. Úložné uzavíratelné prostory nad čelním oknem, spodní lůžko. Athermická skla. Integrovaný úložný prostor pod lůžkem přístupný 2 bočními dvířky a z kabiny. Dvě sedadla vícenásobně nastavitelná s bezpečnostními pásy a opěrkami hlavy. Volant vlevo s nastavením výšky a sklonu. Řadící páka / volič automatizované převodovky na přístrojové desce. Elektricky ovládaná boční okna, elektricky ovládaná a vyhřívaná vnější zpětná zrcátka, světla pro denní svícení LED integrovaná v předních světlometech, měnič napětí 24/12 V, 4- rychlostní ventilátor, recirkulace vzduchu.



IVECO

Your partner for sustainable transport